

КАТАЛОГ ПРОДУКЦИИ

Классификация

Овоскоп

Сбор яиц

Маркировщик

Укладчик лотков

Передача яиц



Содержание

Сортировщики 02
яиц

Системы 08
Овоскопа

Сборщики 14
яиц

Машины для 24
Маркировщики яйца

Системы штабелирования 33
лотков

Системы 38
переноса яиц



СОРТИРОВОЧНЫЙ АППАРАТ ДЛЯ ЯИЦ



Meyer De Vries Group of Companies







since 1995

СОРТИРОВОЧНЫЙ АППАРАТ СЕРИИ ZRM

Сортировочная машина ZOREL серии ZRM — это новая модель системы сортировки яиц, предназначенная для малых, средних и крупных производителей.

Компактная конструкция сортировочной системы идеально подходит и обеспечивает возможность разделения яиц одинакового веса в одну или несколько лотков. Яйца, которые не нужно хранить в системах сбора яиц, выкладываются на упаковочную полку вместе с ручным способом. Сортировщик яиц предоставляет следующую информацию такую как количество яиц в различных весовых категориях и процентное содержание яиц. Использование упрощается также благодаря красочному рабочему пространству на экране компьютера.

Яйца располагаются горизонтально на роликах держателя яиц, и их можно визуально осмотреть на наличие деформаций, трещин или дефектов. Вращающиеся ролики позволяют осматривать каждое яйцо со всех сторон и вручную удалять яйца низкого качества. Его можно использовать вместе с системой Овоскопа ZOREL Dark Room в соответствии с требованиями производителя яиц. Классификаторы ZOREL серии ZRM являются идеальным решением для племенных и инкубаторных заводов, а также могут легко использоваться для несушек, которым не требуется детальная сортировочная группа.

-  Он позволяет легко вводить группы классификации, выполнять другие настройки сортировщика и просматривать данные с помощью 7-дюймового цветного считывающего экрана, что обеспечивает простоту использования.
-  Высококачественная и долговечная электронная система взвешивания
-  Возможность сохранить в памяти 50 различных групп птичников
-  Полностью из нержавеющей стали
-  Низкая стоимость обслуживания
-  Быстрое и качественное послепродажное обслуживание
-  Возможность дополнительного расширения упаковочных линий

СОРТИРОВОЧНЫЙ АППАРАТ ZRM-70

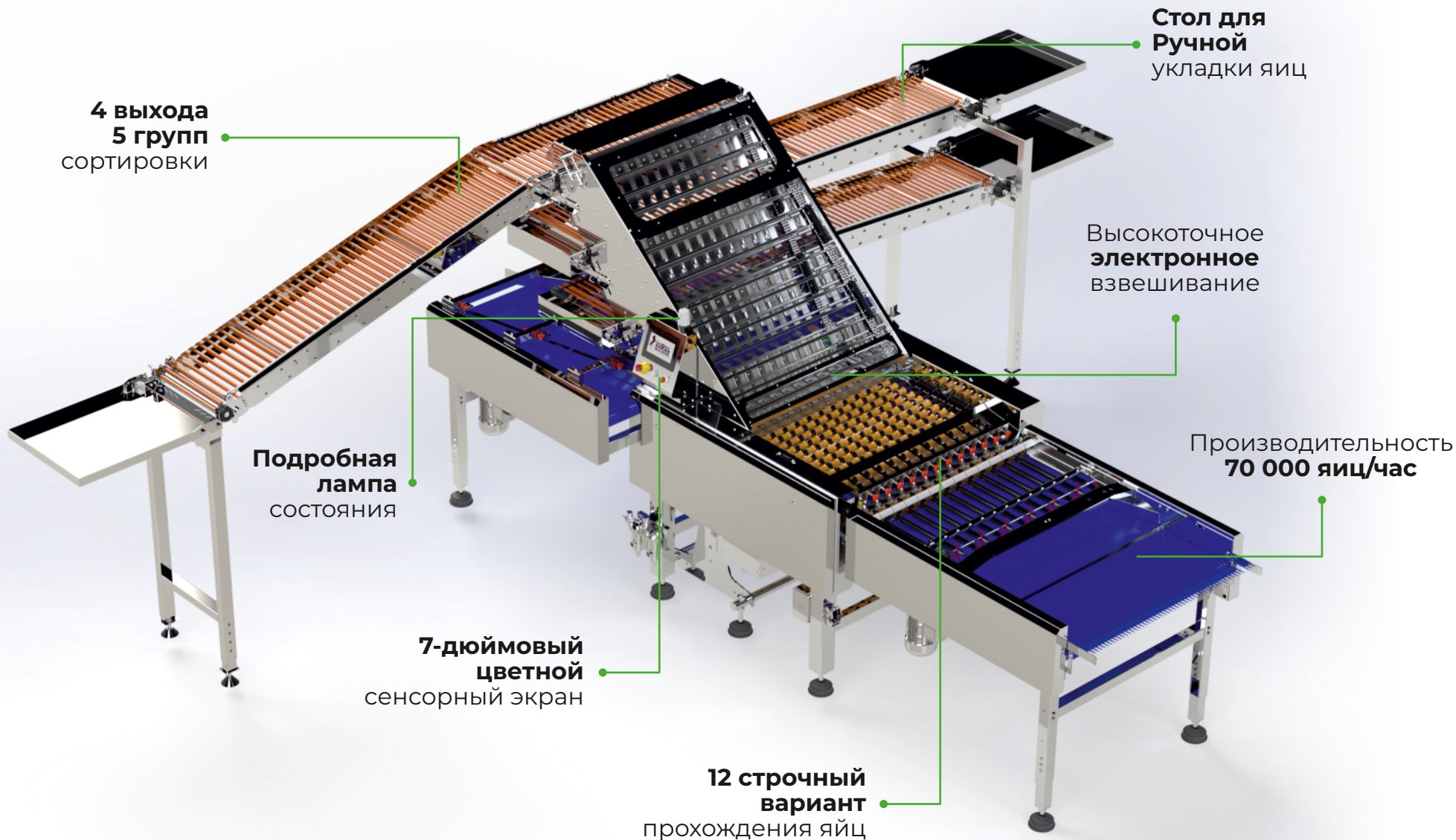

ZRM-70

Техническое решение Размеры

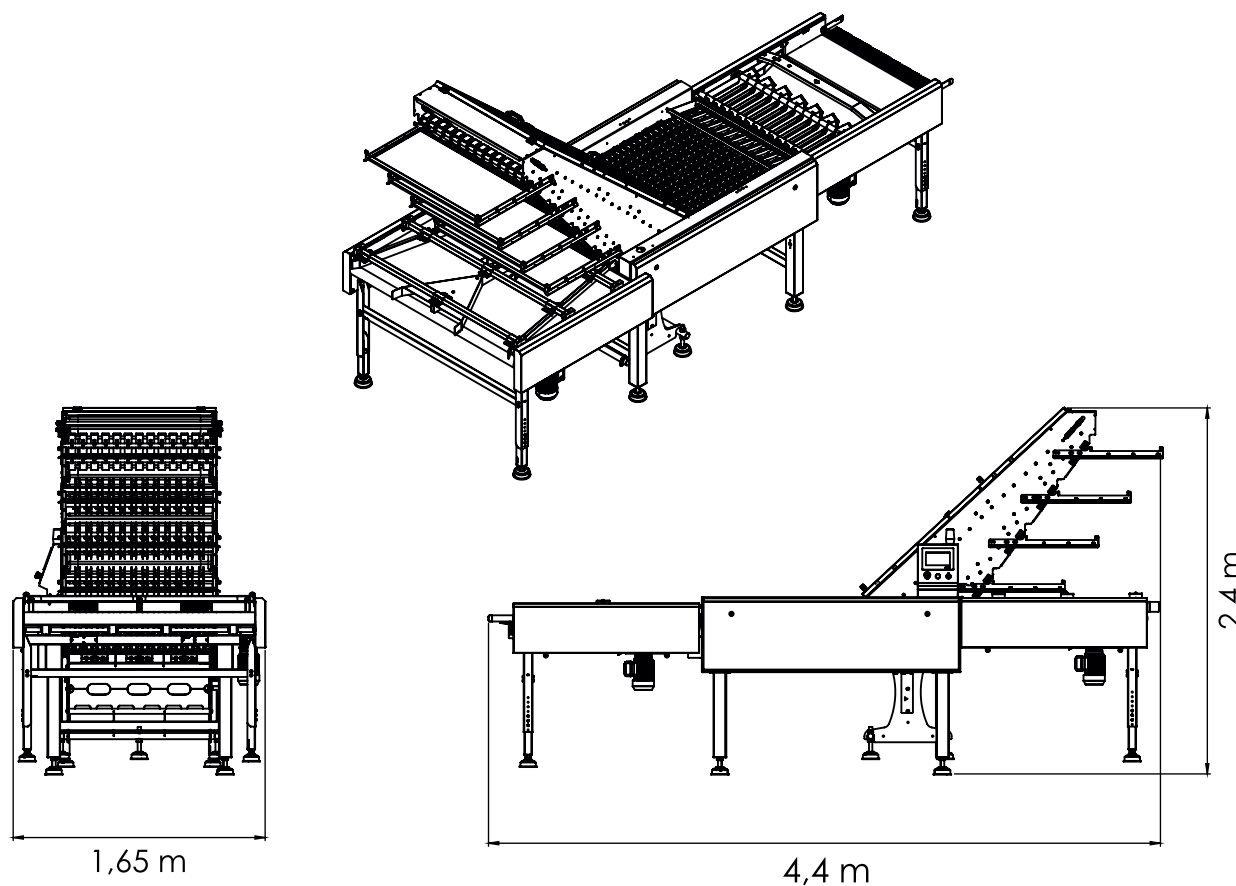

Легкая и быстрая
доставка



Прочная и защищенная
упаковка



Простая и легкая
установка



Мощность: 4.2 кВт
Напряжение: 400 V AC
3 Faz 50/60Hz
Давление
воздуха: 0,6 МПа

СОРТИРОВОЧНЫЙ АППАРАТ ZRM-36

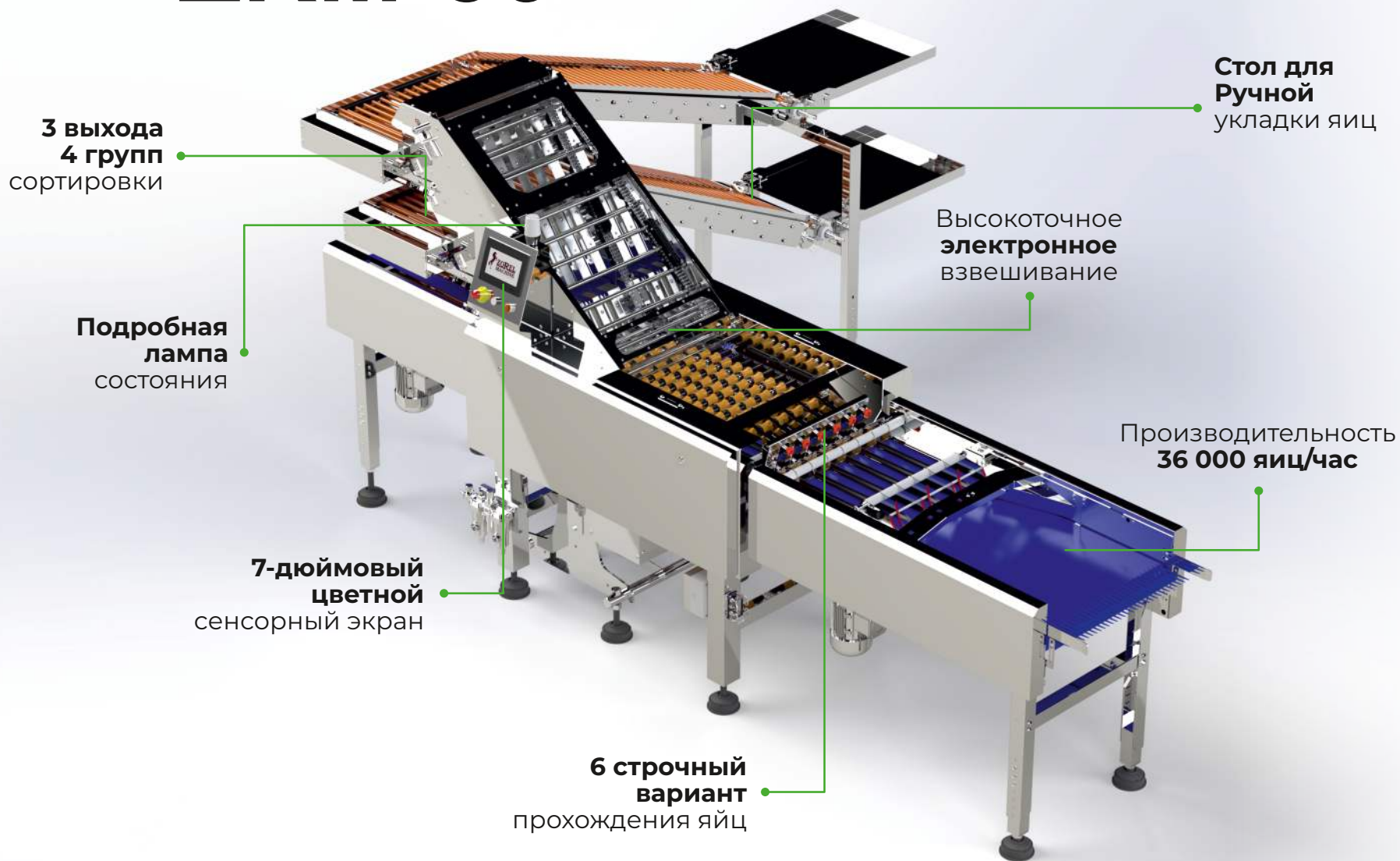

ZRM-36

Техническое решение Размеры

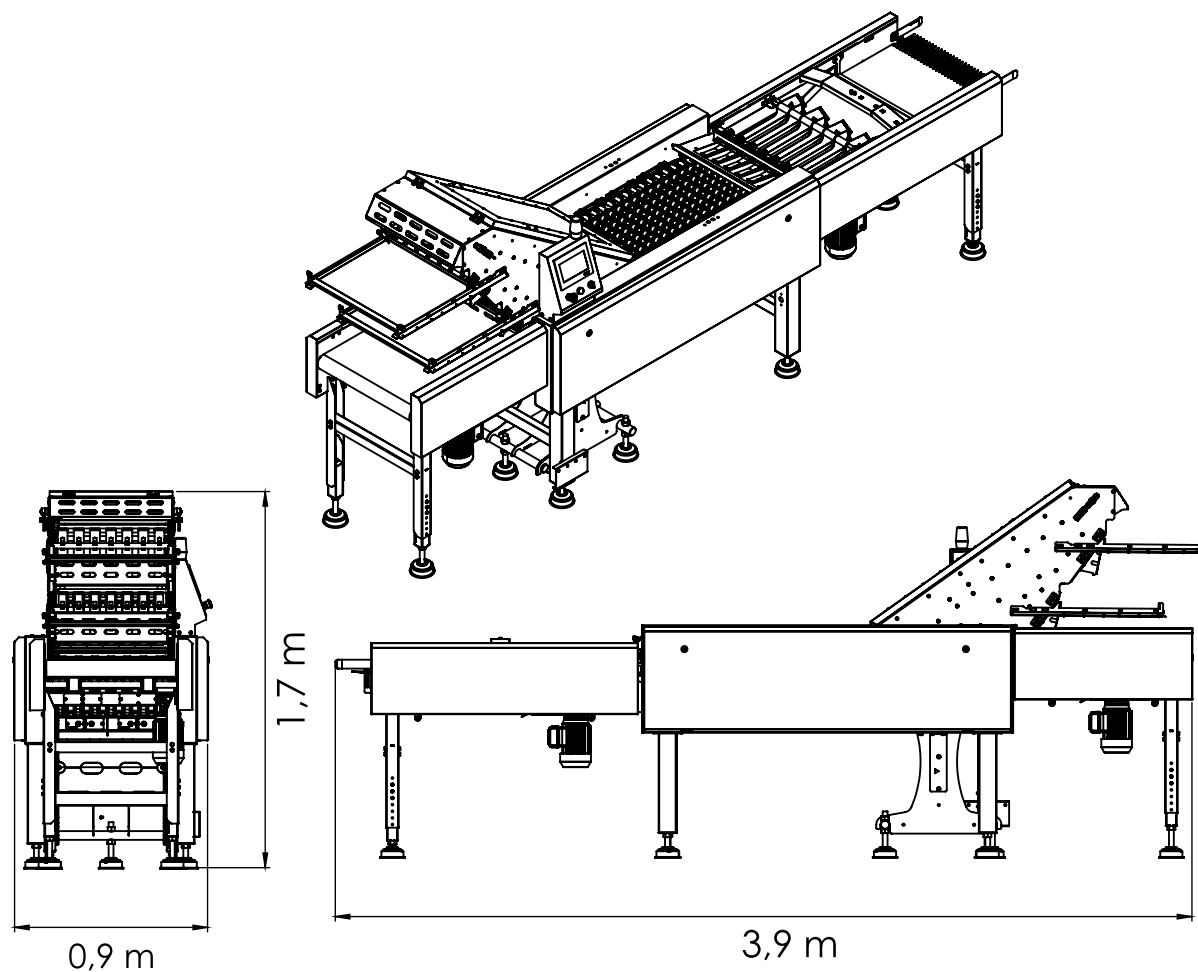

Легкая и быстрая доставка



Прочная и защищенная упаковка



Простая и легкая установка



Мощность: 3.8 кВт
Напряжение: 400 V AC
 3 Faz 50/60Hz
Давление воздуха: 0,6 МПа

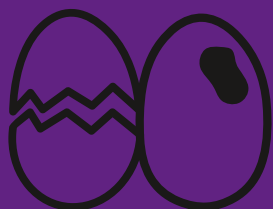

СИСТЕМЫ ОВОСКОПА



Meyer De Vries Group of Companies

since 1995

СИСТЕМЫ ОВОСКОПА СЕРИИ ZRM-C

Благодаря ово스코пу с подсветкой, используемой в системе овоскопа серии ZRK, можно легко определить треснутые и грязные яйца на конвейере для яиц. Это важная возможность для производителей ускорить процесс контроля качества.

Он используется с сортировочной машиной Zorel.

- ✓ Специальная система освещения для Прохождение яиц в **6** и **12** рядах, под катушкой, для облегчения выявления грязных и треснутых яиц.
- ✓ Система шкивов, которая вращает яйцо и облегчает отбор грязных и разбитых яиц.
- ✓ Все пластиковые детали безопасны для пищевых продуктов.
- ✓ Все из нержавеющей стали.

СИСТЕМЫ ОВОСКОПА ZRM-36C

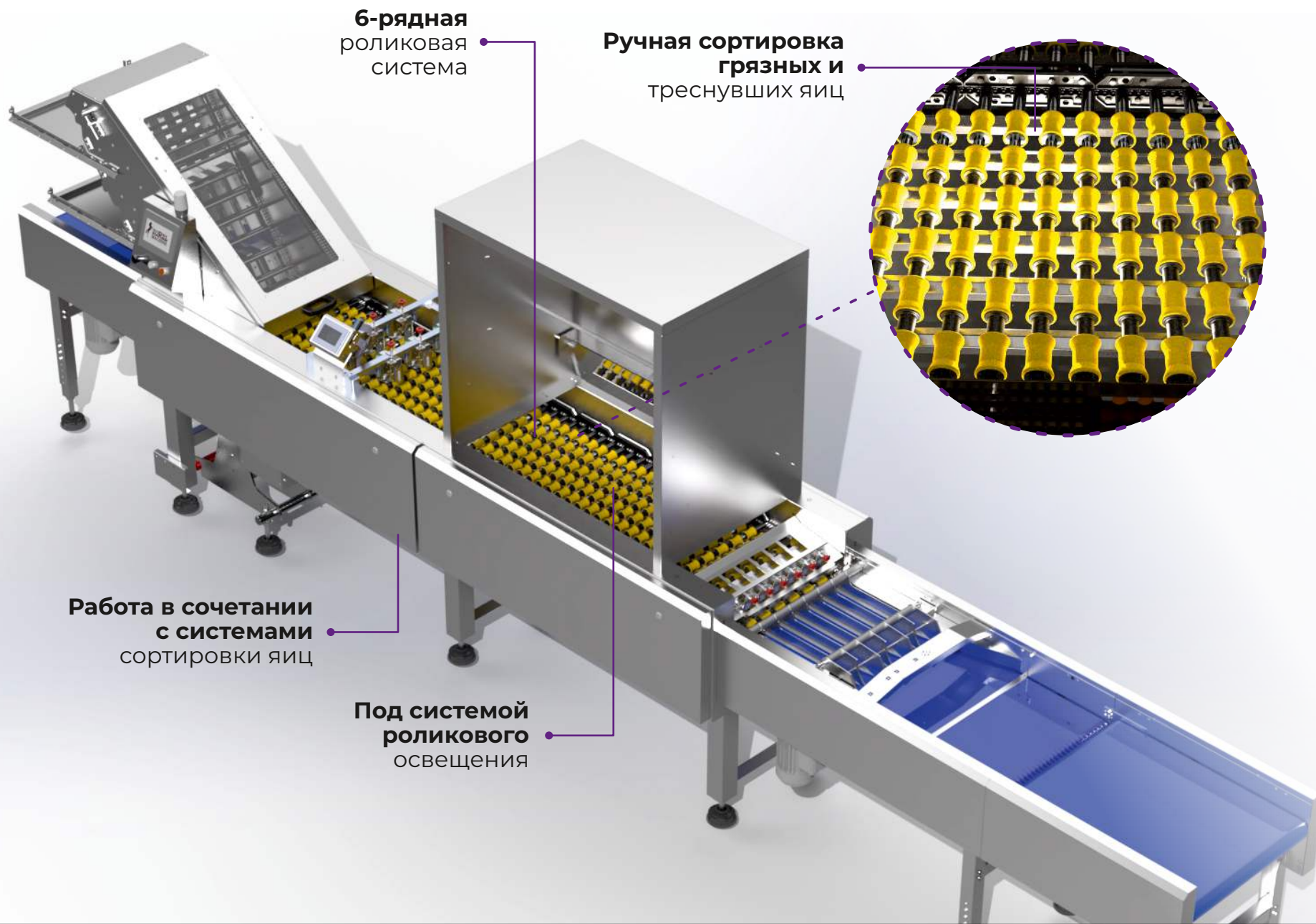

**6-рядная
роликовая
система**

**Ручная сортировка
грязных и
треснувших яиц**

**Работа в сочетании
с системами
сортировки яиц**

**Под системой
роликового
освещения**

ZRM-36C

Техническое решение
Размеры

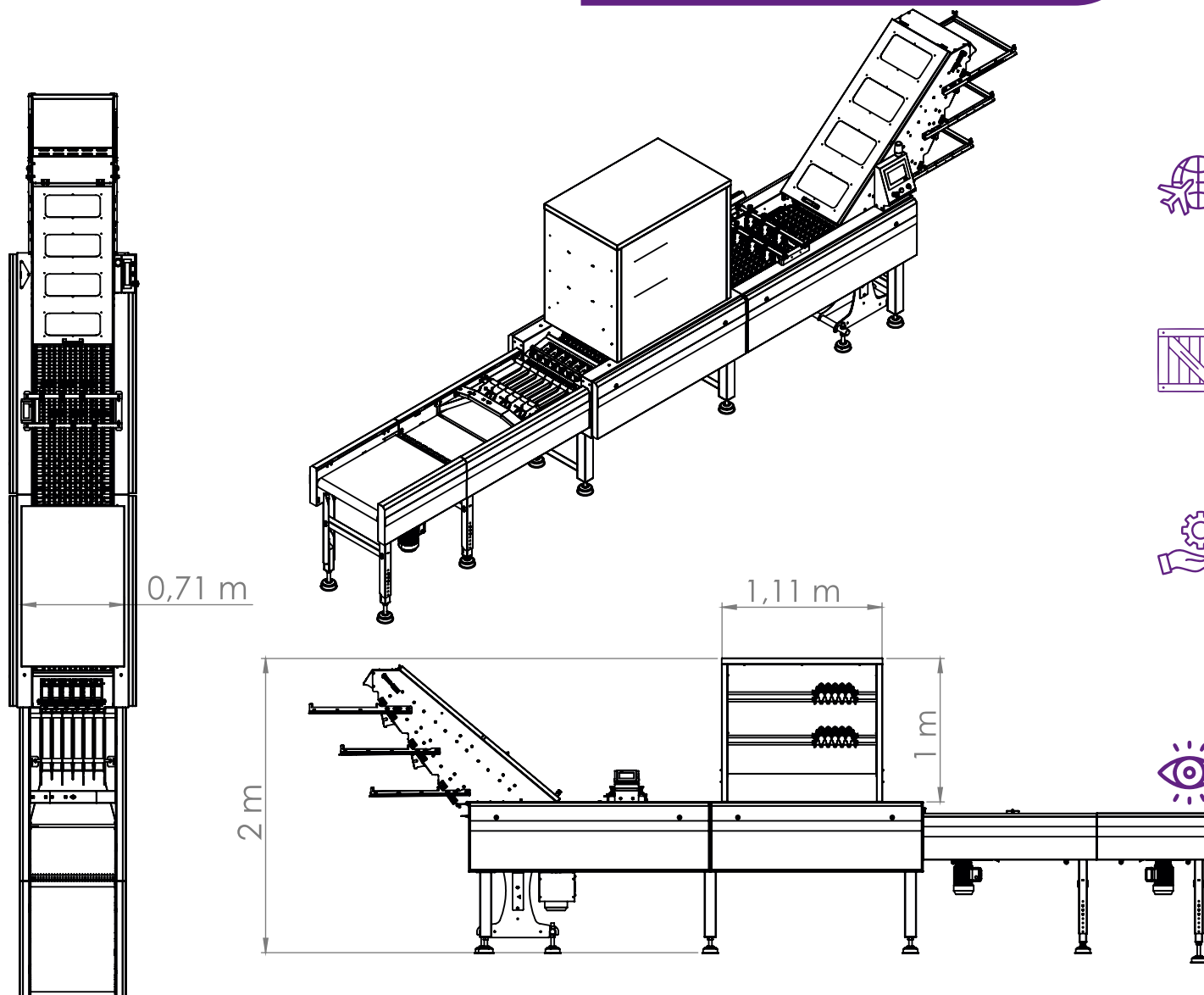

 **Легкая и быстрая доставка**

 **Прочная и защищенная упаковка**

 **Простая и легкая установка**

 **Специальная система освещения, не нагружающая глаза**

СИСТЕМЫ ОВОСКОПА **ZRM-70C**

Ручная
сортировка
грязных и
треснувших
яиц

12-рядная
роликовая
система

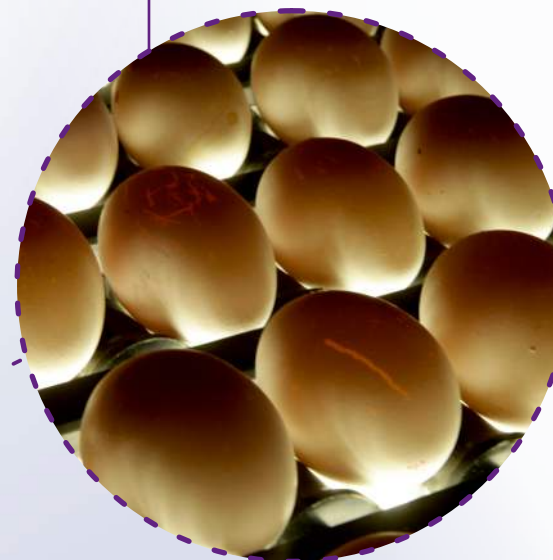

**Работа в
сочетании**
с системами
сортировки яиц

Под системой
роликового
освещения

ZRM-70C

Техническое решение
Размеры

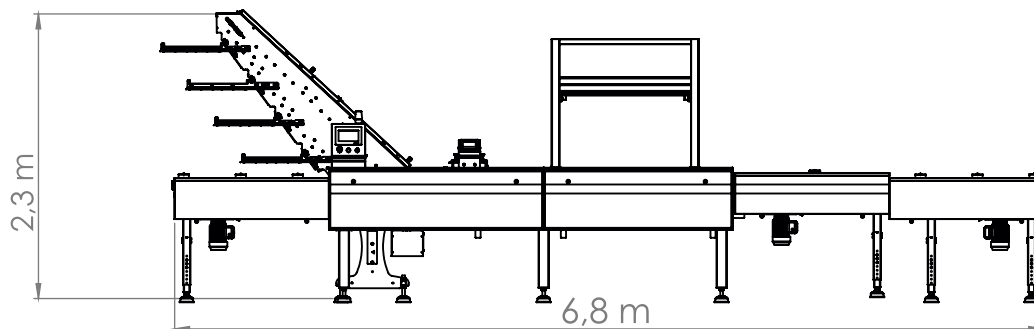
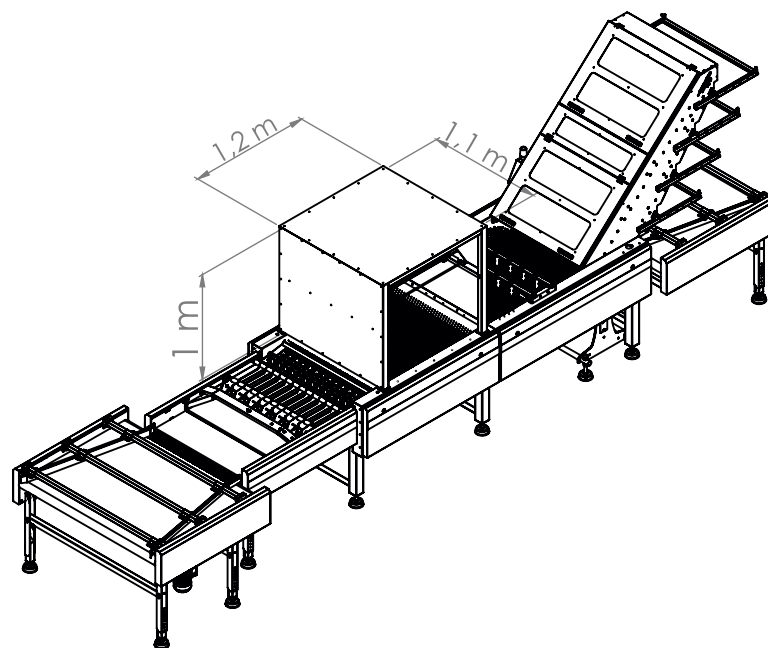
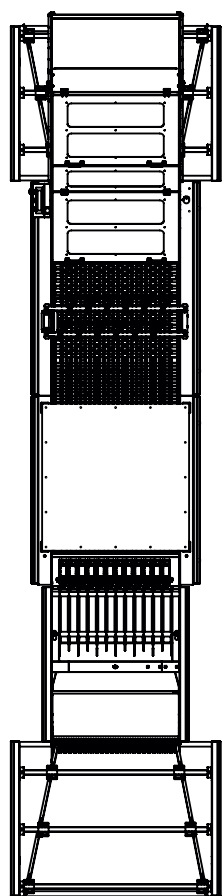

Легкая и быстрая
доставка



Прочная и защищенная
упаковка



Простая и легкая
установка



Специальная система
освещения,
не нагружающая
глаза



ОБОРУДОВАНИЕ ДЛЯ СБОРКИ ЯЙЦ



Meyer De Vries Group of Companies







since 1995

ОБОРУДОВАНИЕ ДЛЯ СБОРКИ ЯЙЦ СЕРИИ ZR

Упаковщики ZOREL Machine предлагают простые, прочные, надежные и рациональные решения в отрасли. Благодаря своей простой конструкции он позволяет легко упаковывать яйца без труда и без лишней траты времени.

Он обеспечивает укладку яиц в прямой ряд и заостренной частью вниз в 30 лотков для яиц. Наш принцип при проектировании всех машин для подбора ZOREL разработан с учетом фермерских условий наших пользователей. Благодаря удобству, которое она обеспечивает, вы можете удобно упаковывать яйца, а благодаря этому удобству вам не нужно думать о том, как ухаживать за ней, и беспокоиться о том, когда вы сможете снова ввести систему в эксплуатацию.

Компактная и гибкая конструкция позволяет использовать упаковщик в различных ситуациях на ферме и в помещениях для обработки яиц. Хотите выйти за рамки простой упаковки? Чтобы еще больше автоматизировать ваш бизнес по производству яиц, укладчик Zorel Viol входит в наш ассортимент продуктов, которые помогут вам снизить нагрузку на операторов и повысить эффективность упаковки для быстрой и легкой подготовки к отгрузке.

- 
 Возможность сбора яиц в картонные и пластиковые яичные лотки разных видов и размеров, **10, 12, 15, 20 и 30** по европейским стандартам.
- 
 Легкий, удобный, красочный 7-дюймовый сенсорный экран оператора, на котором можно контролировать каждую деталь.
- 
 Все пластиковые детали безопасны для пищевых продуктов.
- 
 Низкая стоимость обслуживания.
- 
 Быстрое и качественное послепродажное обслуживание.
- 
 Все из нержавеющей стали.

СИСТЕМА СБОРА ЯИЦ ZR-72

2 Конвейерный
порт для сбора
яиц

Связующий блок
Сбора 6ти
штучных лотков

Широкий
входной стол с
аккумулятором

Использование
30шт
пластиковых/картонных
лотков

ZR-72

Технический чертеж Размеры

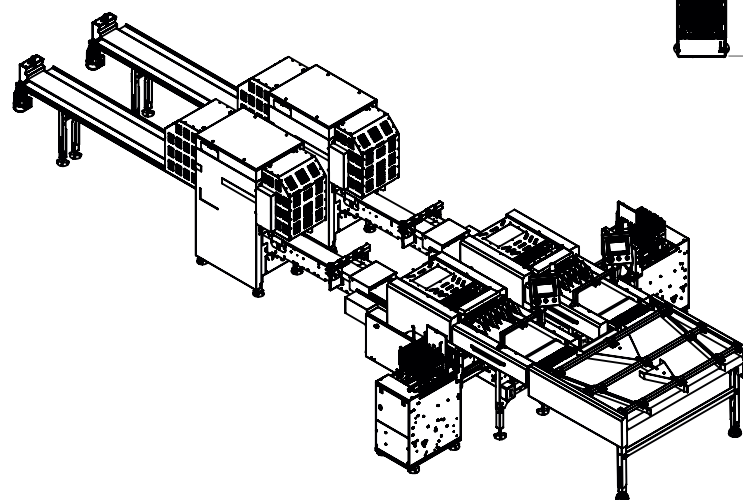
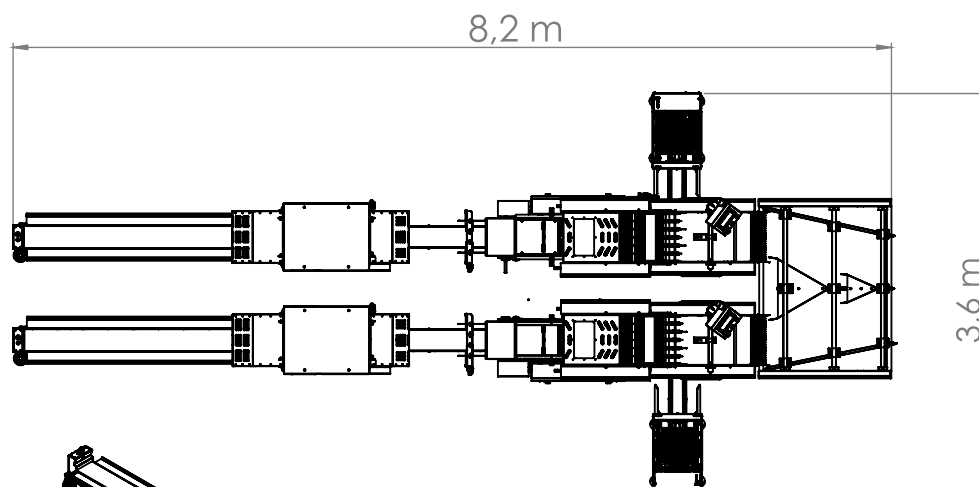
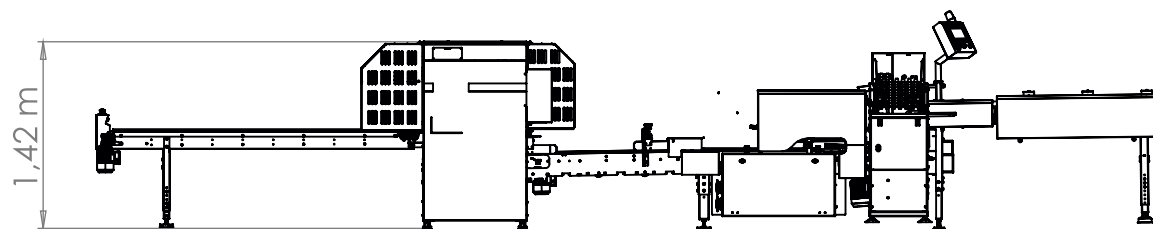

{ 1 входной стол
2 упаковки ЗР-36С }



Легкая и быстрая доставка



Прочная и защищенная упаковка



Простая и легкая установка



Мощность: 6.2 кВт
Напряжение: 400V В AC 3 фазы
Частота: 50/60 Гц

СИСТЕМА СБОРА ЯИЦ ZR-36S

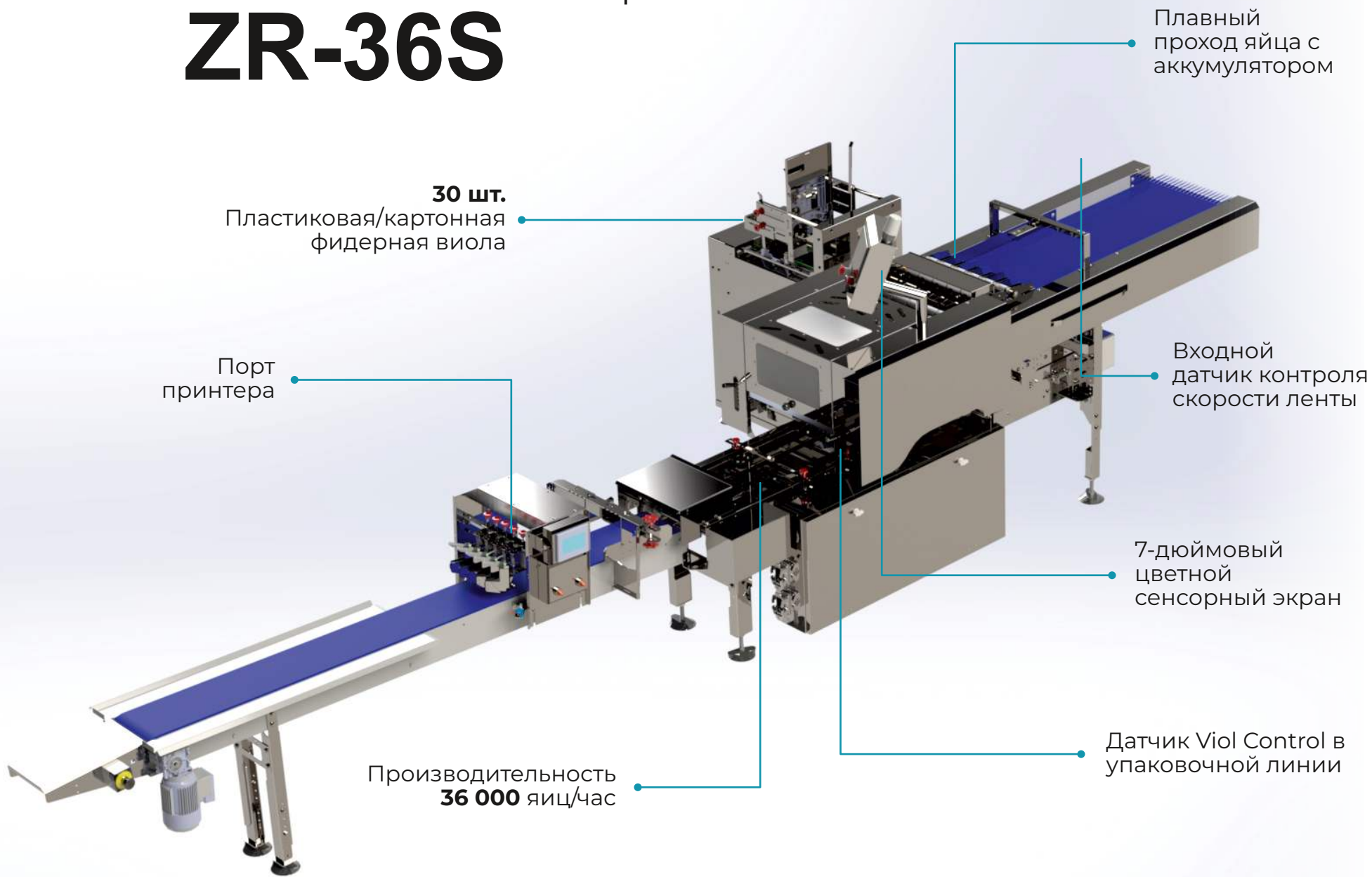

ZR-36S

Технический чертеж Размеры

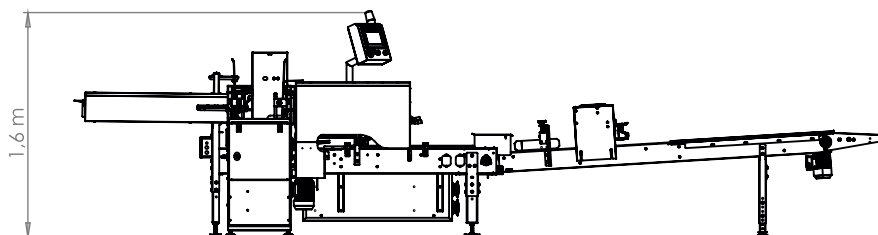
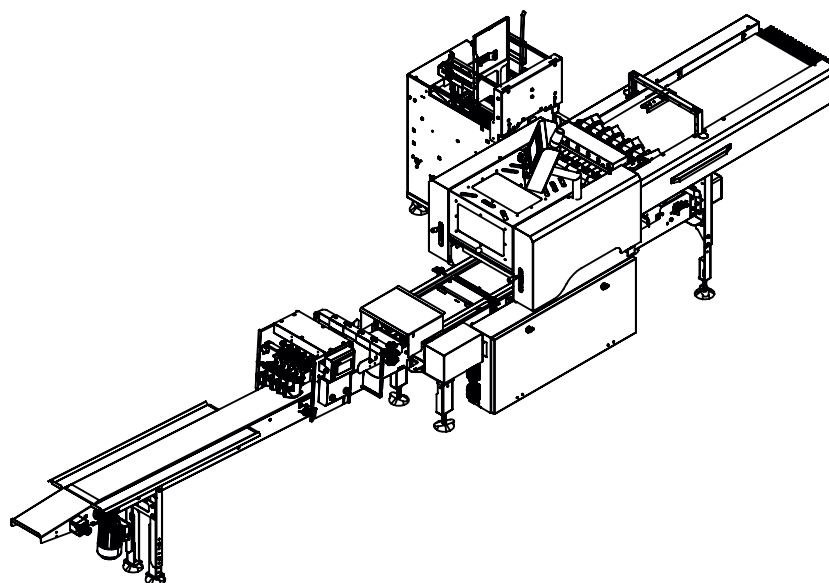
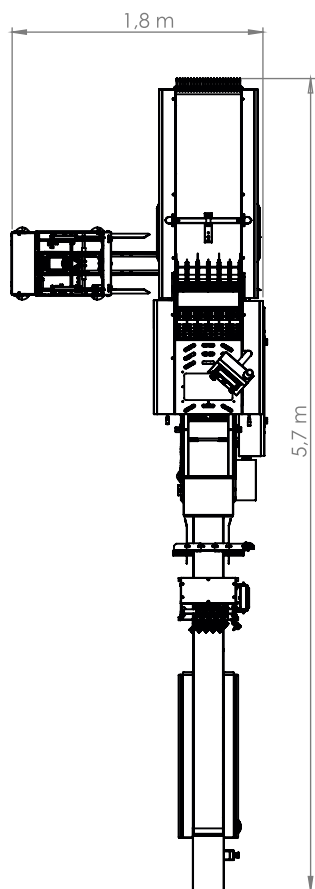

Легкая и быстрая доставка



Прочная и защищенная упаковка



Простая и легкая установка



Мощность: 2.8 кВт
Напряжение: 400V В AC 3 фазы
Частота: 50/60 Гц

СИСТЕМА СБОРА ЯИЦ ZR-36L

Подачик пластиковых/картонных лотков с **10 шт, 12 шт, 15 шт, 20 шт и 30 шт**

Плавный проход яйца с аккумулятором

Порт принтера

Входной датчик контроля скорости ленты

7-дюймовый цветной сенсорный экран

Производительность **36 000 яиц/час**

Датчик Контроля лотков в упаковочной линии

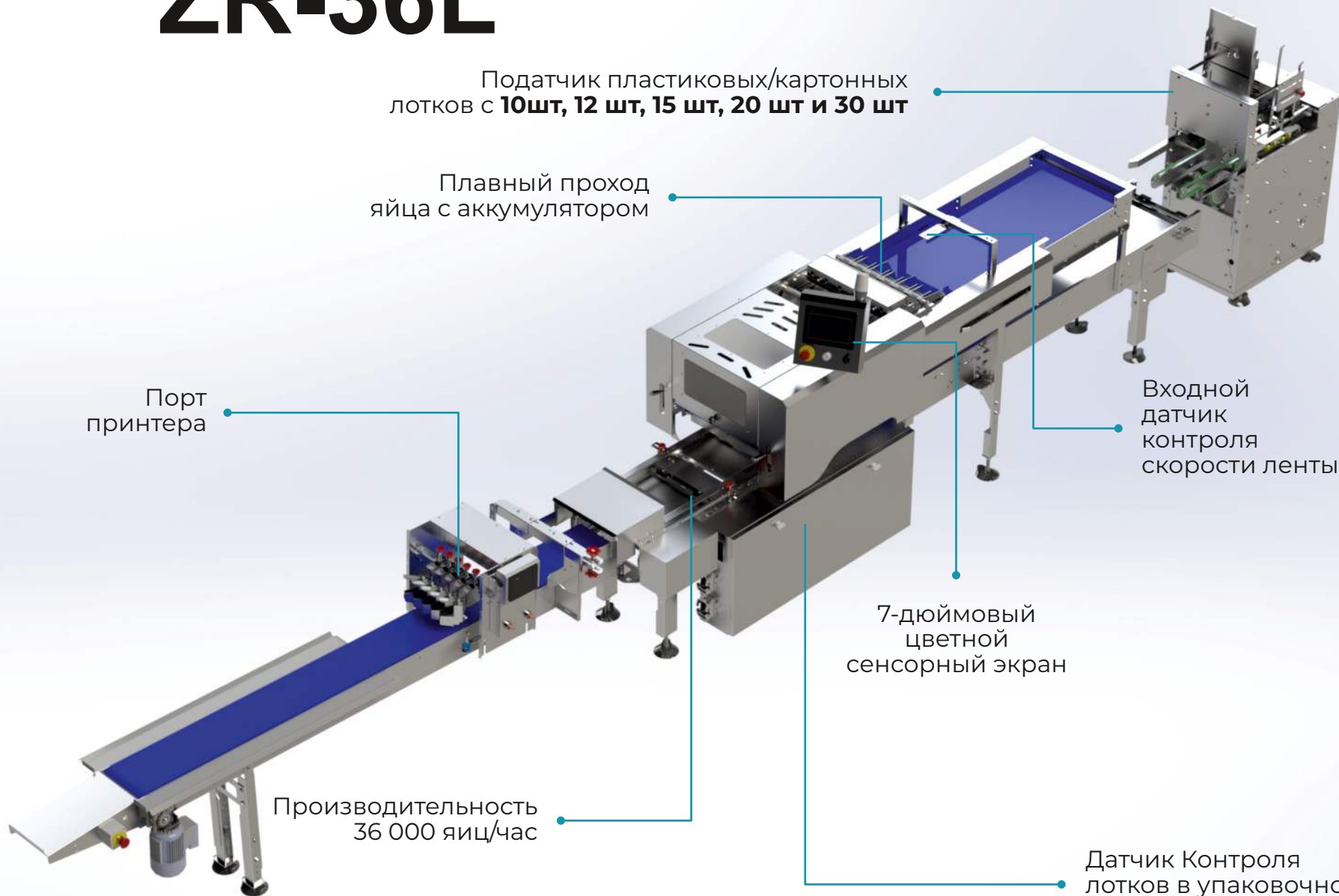

ZR-36L

Технический чертеж Размеры

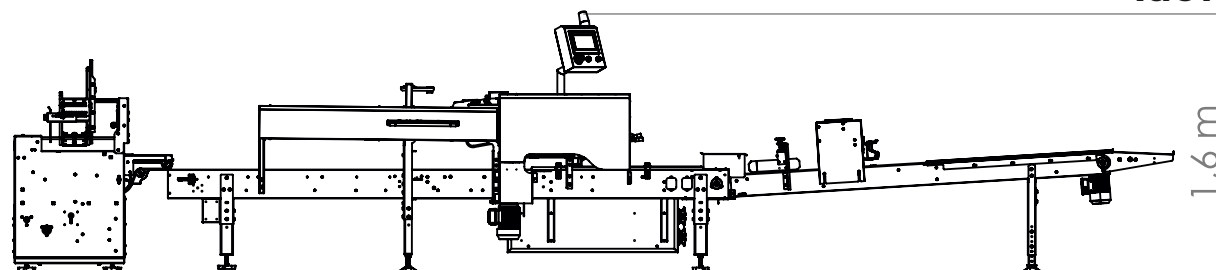
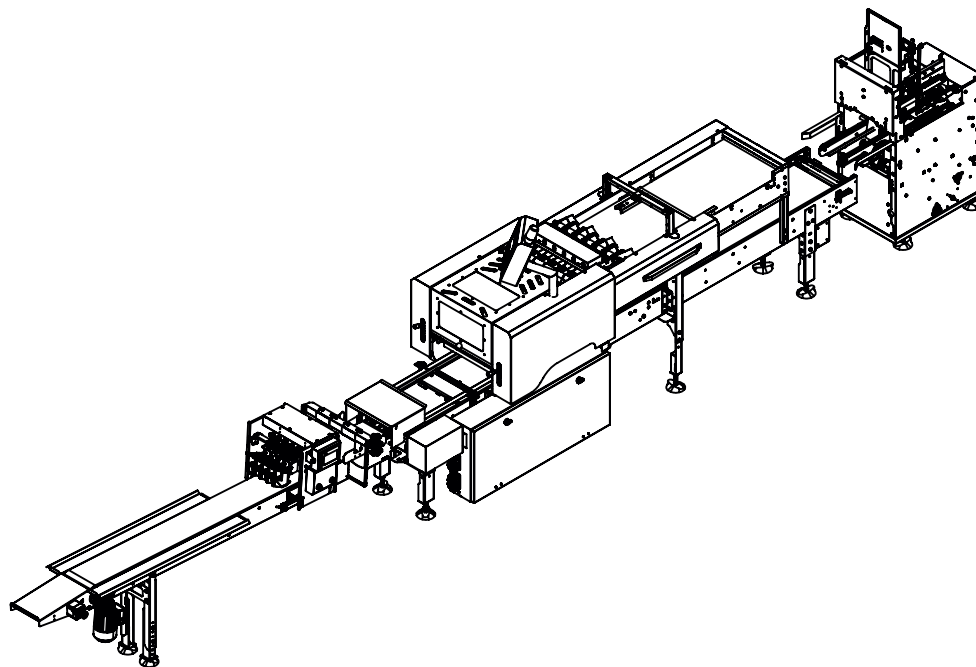
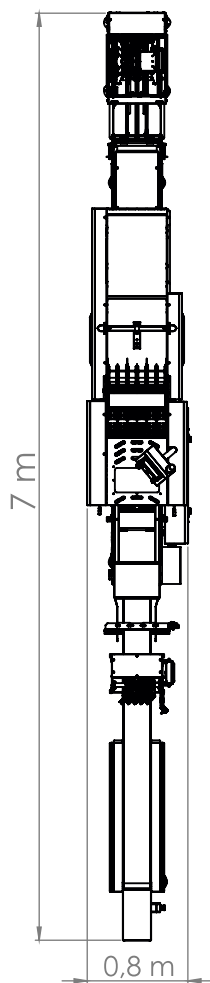

Легкая и быстрая доставка



Прочная и защищенная упаковка



Простая и легкая установка



Мощность: 2.8 кВт
Напряжение: 400V В AC 3 фазы
Частота: 50/60 Гц

СИСТЕМА СБОРА ЯИЦ ZR-20V

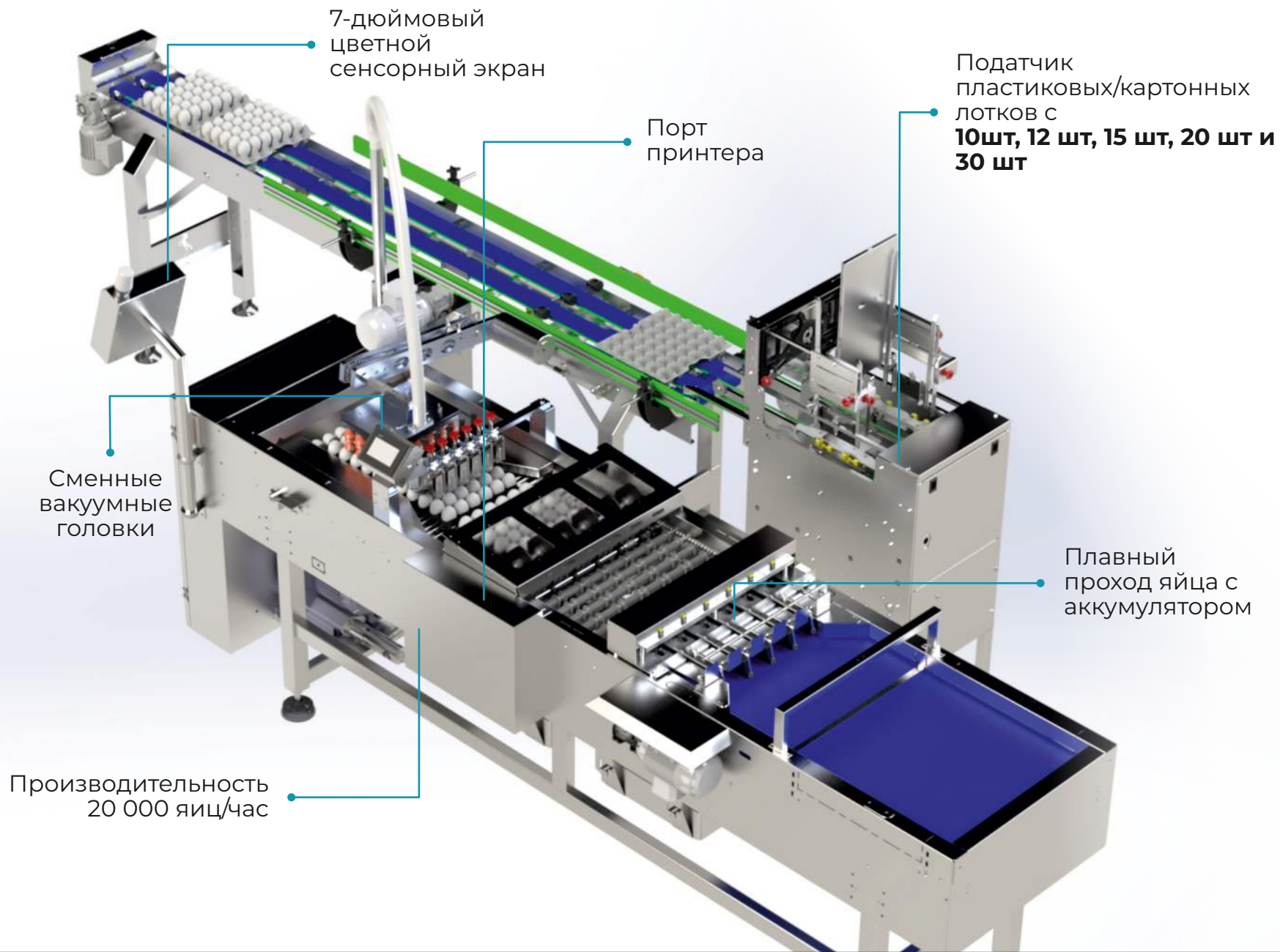

ZR-20V

Технический чертеж Размеры

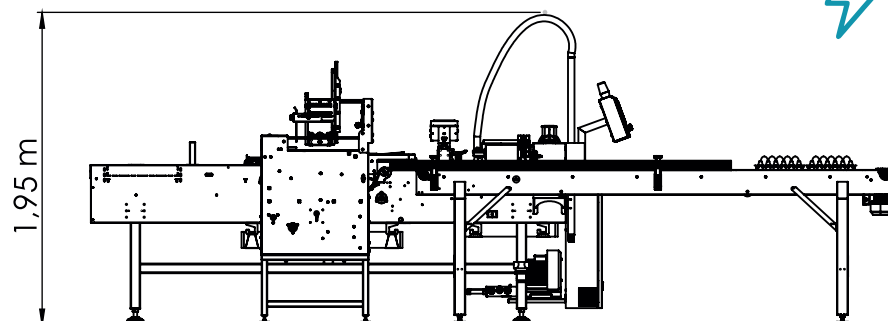
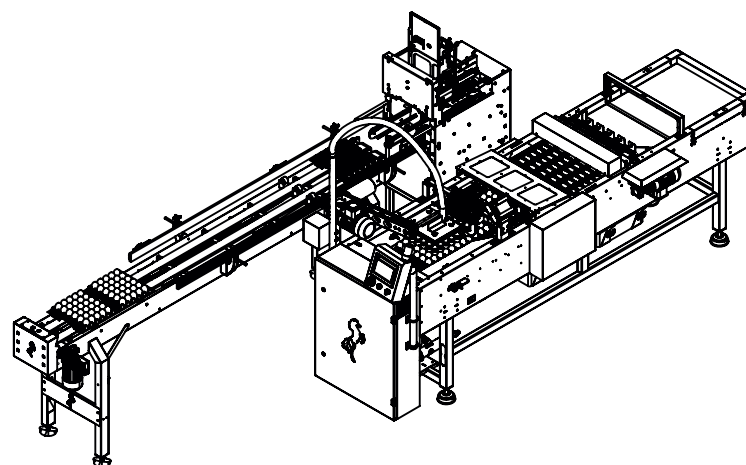
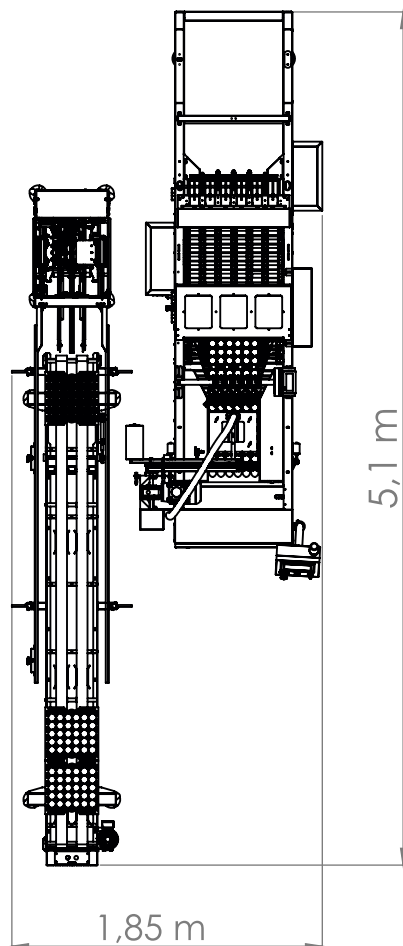

Легкая и быстрая
доставка



Прочная и защищенная
упаковка



Простая и легкая
установка



Мощность: 4.3 кВт
Напряжение:
400V В AC 3 фазы
Частота: 50/60 Гц

МАРКИРОВЩИК ДЛЯ ЯИЦ

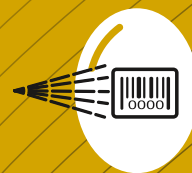

Meyer De Vries Group of Companies

since 1995

СЕРИЯ МАРКИРОВЩИКОВ ZRP

Маркировщик для яиц ZOREL серии ZRP производится по 100% турецкой технологии для производителей яиц всех размеров. Печатает на технологии картриджей Hp45. Долговечен и готов к работе по принципу plug-and-play без перерывов.

Предоставляется в комплекте с 2-метровым транспортером и картриджами, что очень удобно для производителя. Модель ZRP-MN5 кодирует в среднем 100 000 яиц в час. Производительность моделей подключенных в комплекте с другими установками, зависит от продукта, с которым они используются.

- ✓ Маркировка **100.000** яиц/час
- ✓ Картриджи технологии **HP45, 5, 6 и 12** печатающих головок.
- ✓ Отличное качество печати и производительность без контакта с яйцом
- ✓ Простота использования и управления благодаря сенсорному экрану
- ✓ Возможность печати брендов, логотипов и изображений благодаря функции **USB**.
- ✓ Возможность печати на любом языке (**арабском, русском, китайском и т.д.**)
- ✓ До 3 строк ввода числовых и буквенно-цифровых данных на яйце
- ✓ Благодаря механической конструкции печатающие головки можно регулировать в зависимости от размера лотка.

СИСТЕМЫ МАРКИРОВКИ **ZRP-MN5**

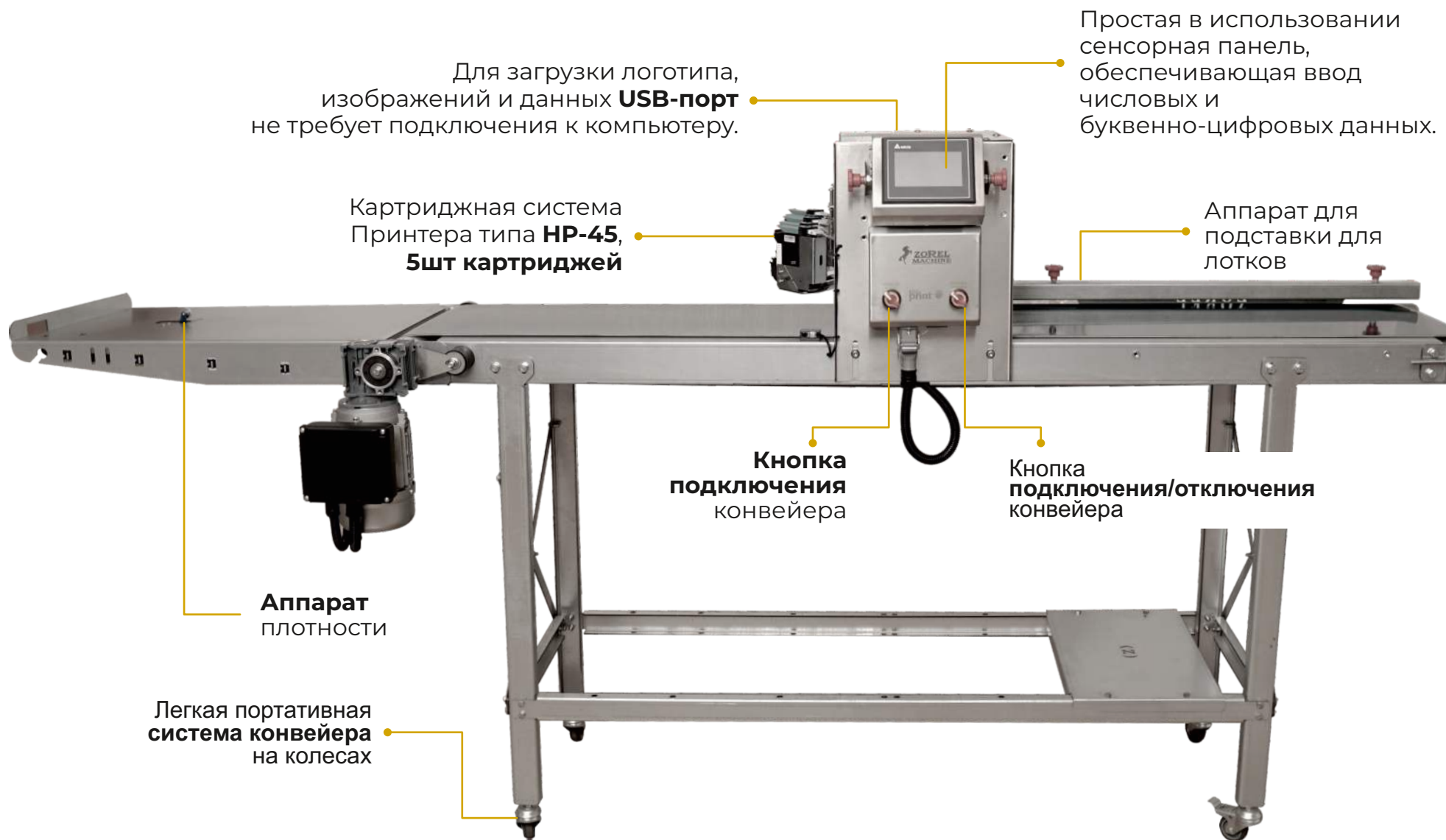

ZRP-MN5

Технический чертеж Размеры

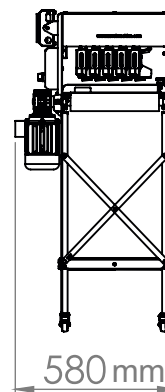
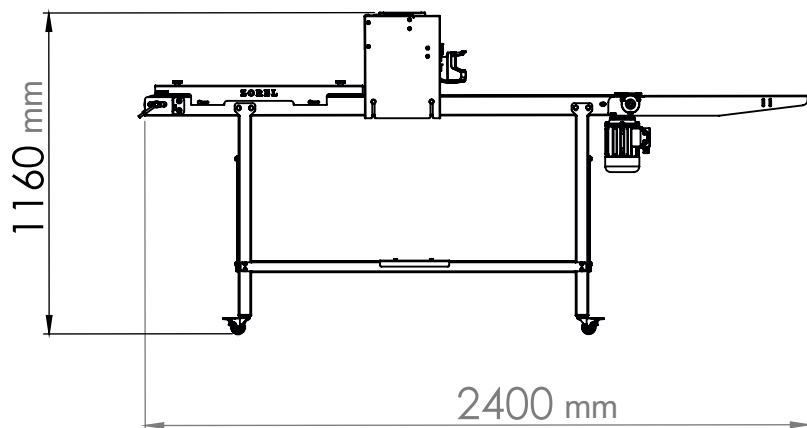
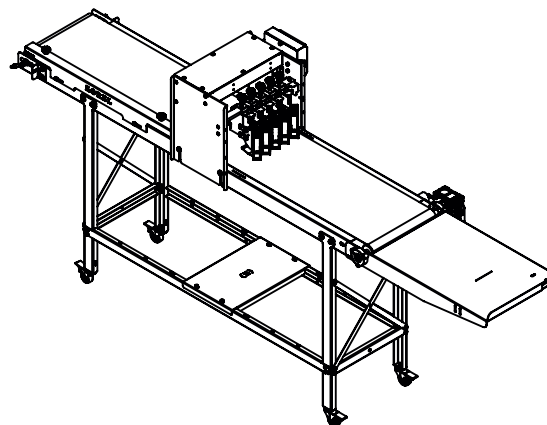
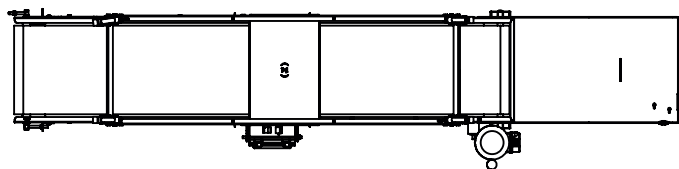

Легкая и быстрая доставка



Прочная и защищенная упаковка

Вес: 90 кг
Ширина x Длина x Высота
60 см x 260 см x 60 см



Простая и легкая установка

Простая установка обеспечивается удаленной технической поддержкой.



Мощность: 0.4 кВт
Напряжение: 230 В

МАРКИРОВКА В КОМПЛЕКТЕ С СОРТИРОВОЧНЫМ АППАРАТОМ ДЛЯ ЯЙЦА

ZRP-MN6



✓ Картриджная система
Принтера типа **HP-45**,
6шт картриджей

✓ Полный
сенсорный экран

✓ Кодировка на
боковой
стороне яйца

✓ 3 строки
ввода данных

МАРКИРОВКА В КОМПЛЕКТЕ С СОРТИРОВОЧНЫМ АППАРАТОМ ДЛЯ ЯЙЦА

ZRP-INT6

✓ Картриджная система Принтера типа HP-45, 6шт картриджей

✓ Кодировка на боковой стороне яйца

✓ **3 строки** ввода данных

✓ Полный сенсорный экран

✓ Распыление отходов предотвращается **благодаря** функции независимых датчиков на каждой головке.



МАРКИРОВКА В КОМПЛЕКТЕ С СОРТИРОВОЧНЫМ АППАРАТОМ ДЛЯ ЯЙЦА

ZRP-INT12

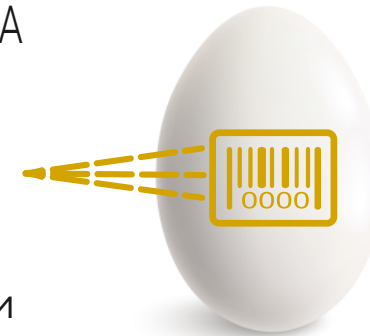

- ✓ Картриджная система Принтера типа **HP-45**, **12шт** картриджей
- ✓ Кодировка на боковой стороне яйца
- ✓ 3 строки ввода данных
- ✓ Полный сенсорный экран

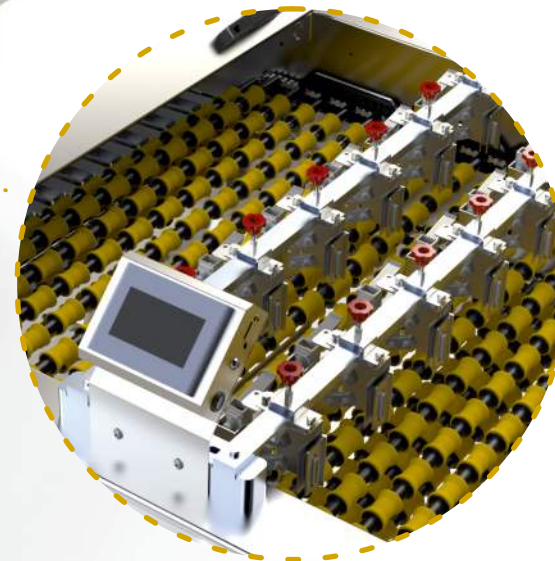

МАРКИРОВКА В КОМПЛЕКТЕ С УПАКОВОЧНЫМ АППАРАТОМ ДЛЯ ЯЙЦА

ZRP-V6

✓ Картриджная система
Принтера типа **HP-45**,
6шт картриджей

✓ Кодировка на
боковой
стороне яйца

✓ 3 строки
ввода
данных

✓ Полный
сенсорный
экран

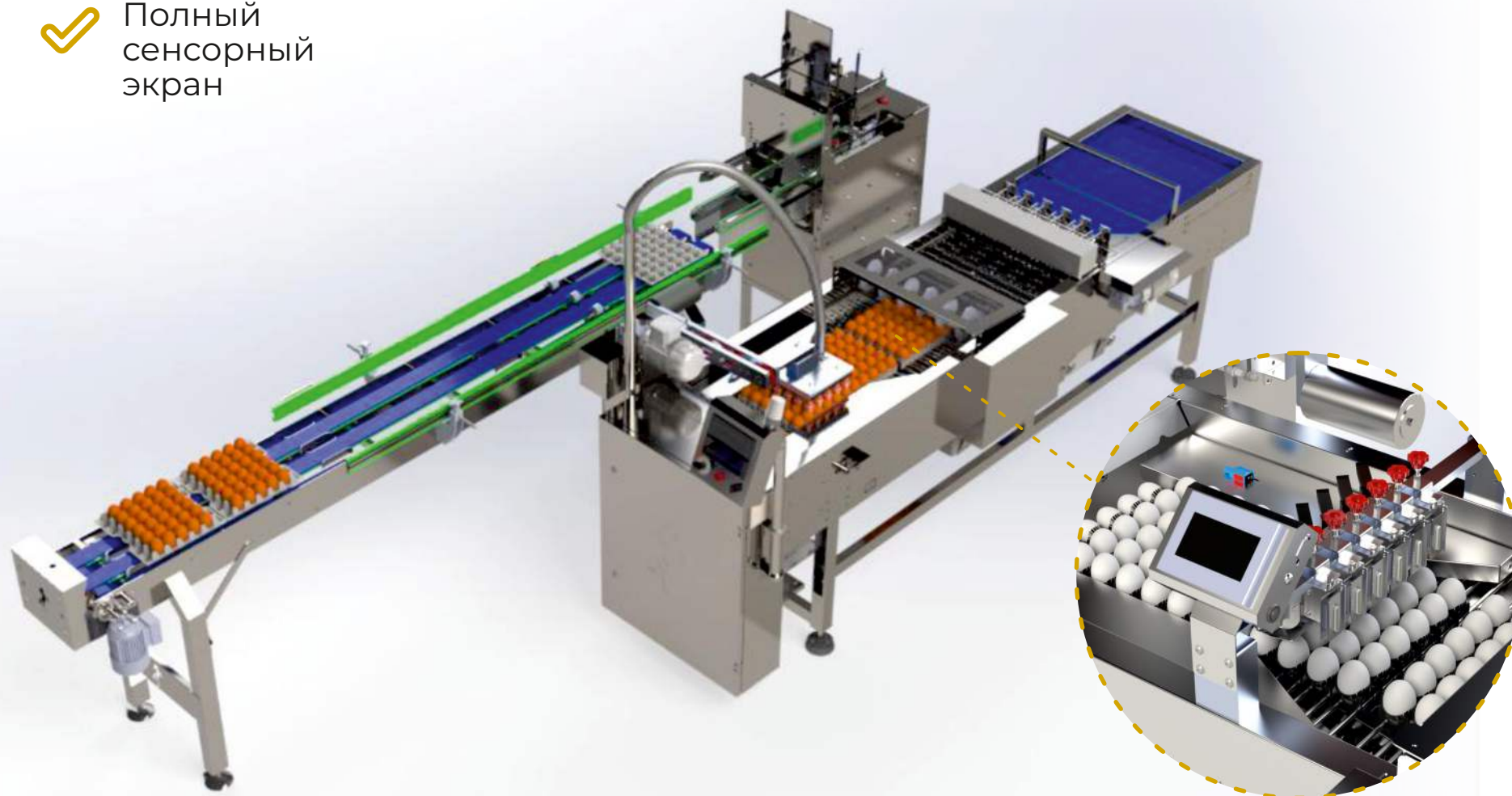



СИСТЕМЫ УКЛАДКИ ЛОТКОВ



Meyer De Vries Group of Companies

since 1995

СИСТЕМЫ УКЛАДКИ ЛОТКОВ СЕРИИ ZRI VIOL

Хотите выйти за рамки простой упаковки? Чтобы еще больше автоматизировать процесс обработки яиц, мы предлагаем укладчик Zorel Viol Stacker, который поможет вам снизить нагрузку на операторов и повысить эффективность упаковки для быстрой и легкой подготовки к отправке.

Высокоэффективный процесс штабелирования лотков. Укладчик лотков ZOREL ZRI6 представляет собой машину, которая укладывает 30шт коробок из картона и пластиковых лотков.

Его можно использовать в разных местах, где необходимо складывать лотки для яиц. Лотки для яиц сводят к минимуму давление на яйца при укладке, что позволяет Производителю сократить трудозатраты и количество битых яиц.

Укладчик лотков ZRI6 — это оборудование, которое аккуратно укладывает лотки для яиц с точными движениями, что снижает нагрузку на яйцо по сравнению с ручным управлением, обеспечивая безопасную и стабильную высокоэффективную работу.



Используется с машинами для укладки яиц **ZOREL**.



Укладка **6ти** лотков друг на друга.



Все пластиковые детали безопасны для пищевых продуктов.



Полностью из нержавеющей стали.

СИСТЕМЫ УКЛАДКИ ЛОТКОВ **ZRI-6**

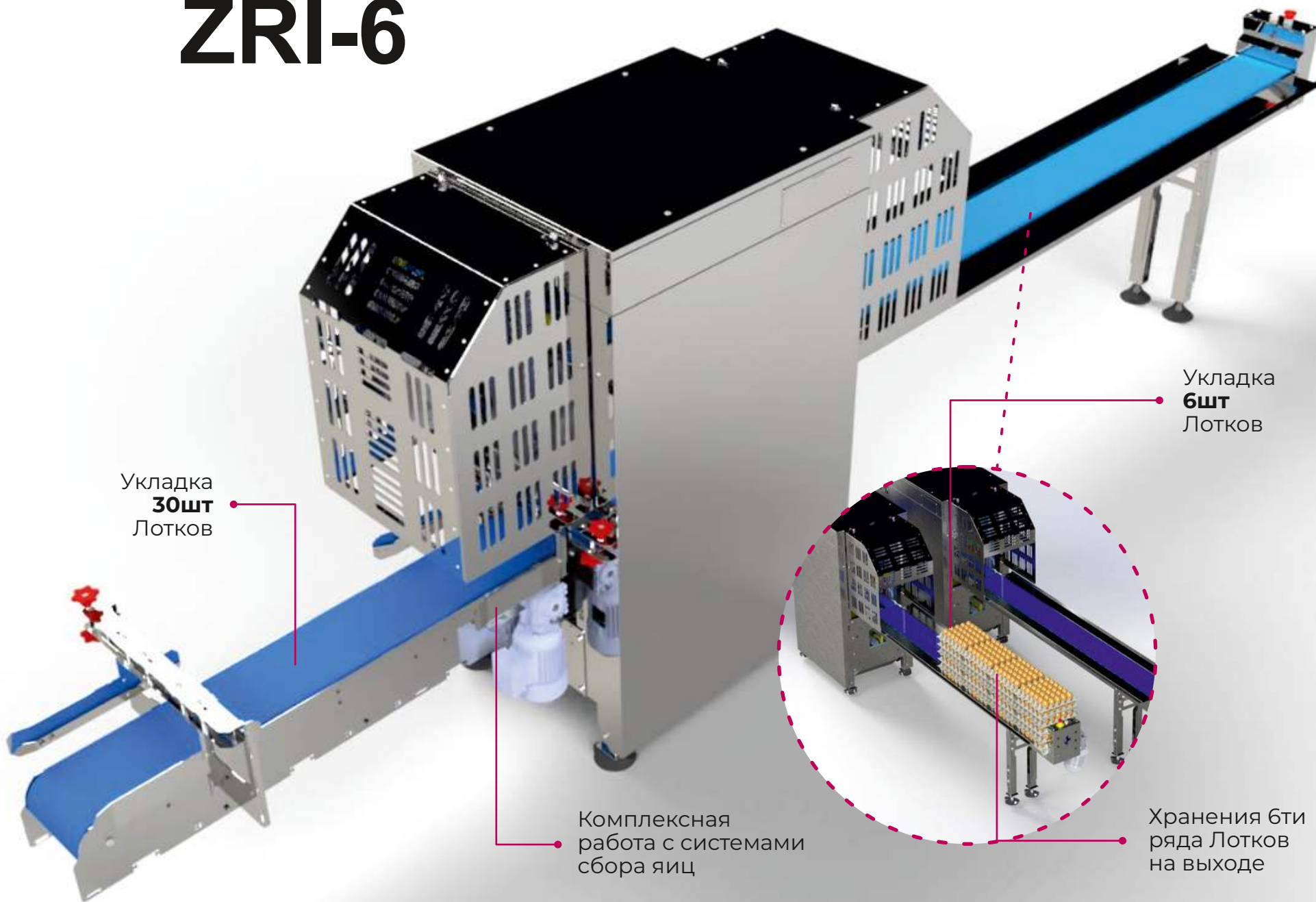

Укладка
30шт
Лотков

Укладка
6шт
Лотков

Комплексная
работа с системами
сбора яиц

Хранения бти
ряда Лотков
на выходе

ZRI-6

Техническое решение Размеры

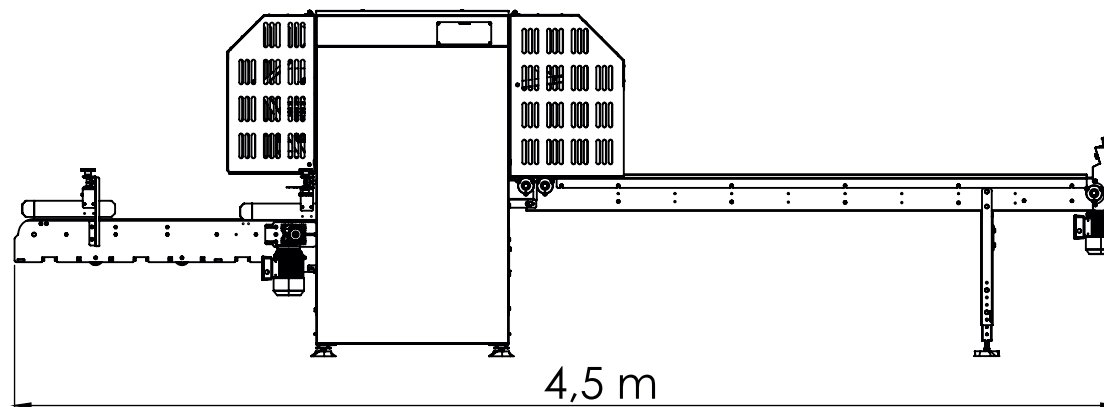
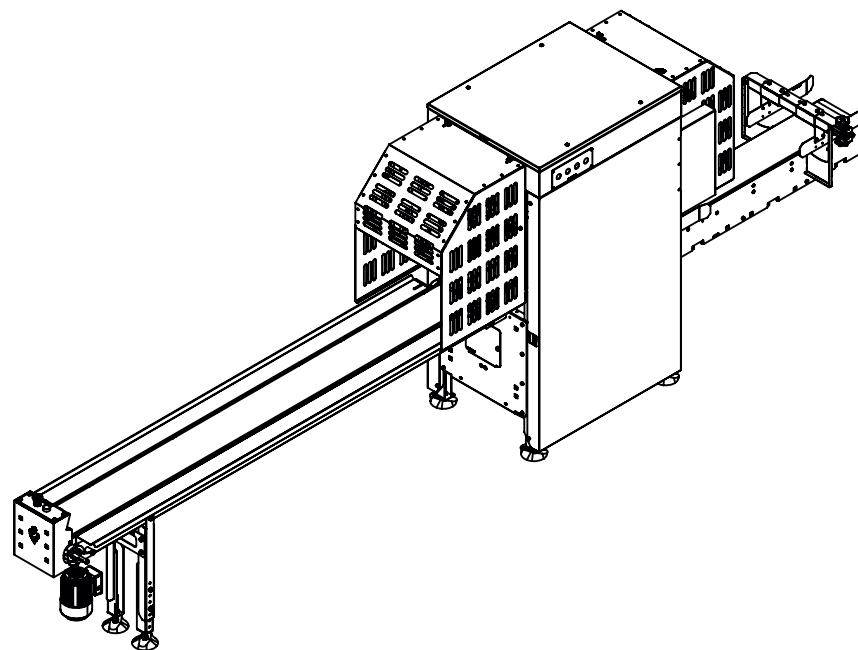
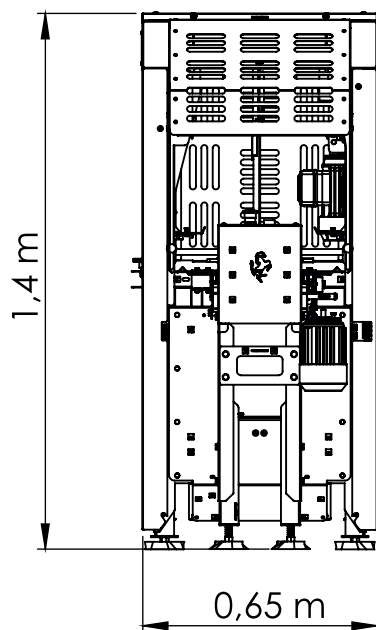

Легкая и быстрая
доставка



Прочная и защищенная
упаковка



Простая и легкая
установка

СИСТЕМЫ УКЛАДКИ ЛОТКОВ

ZRI-30

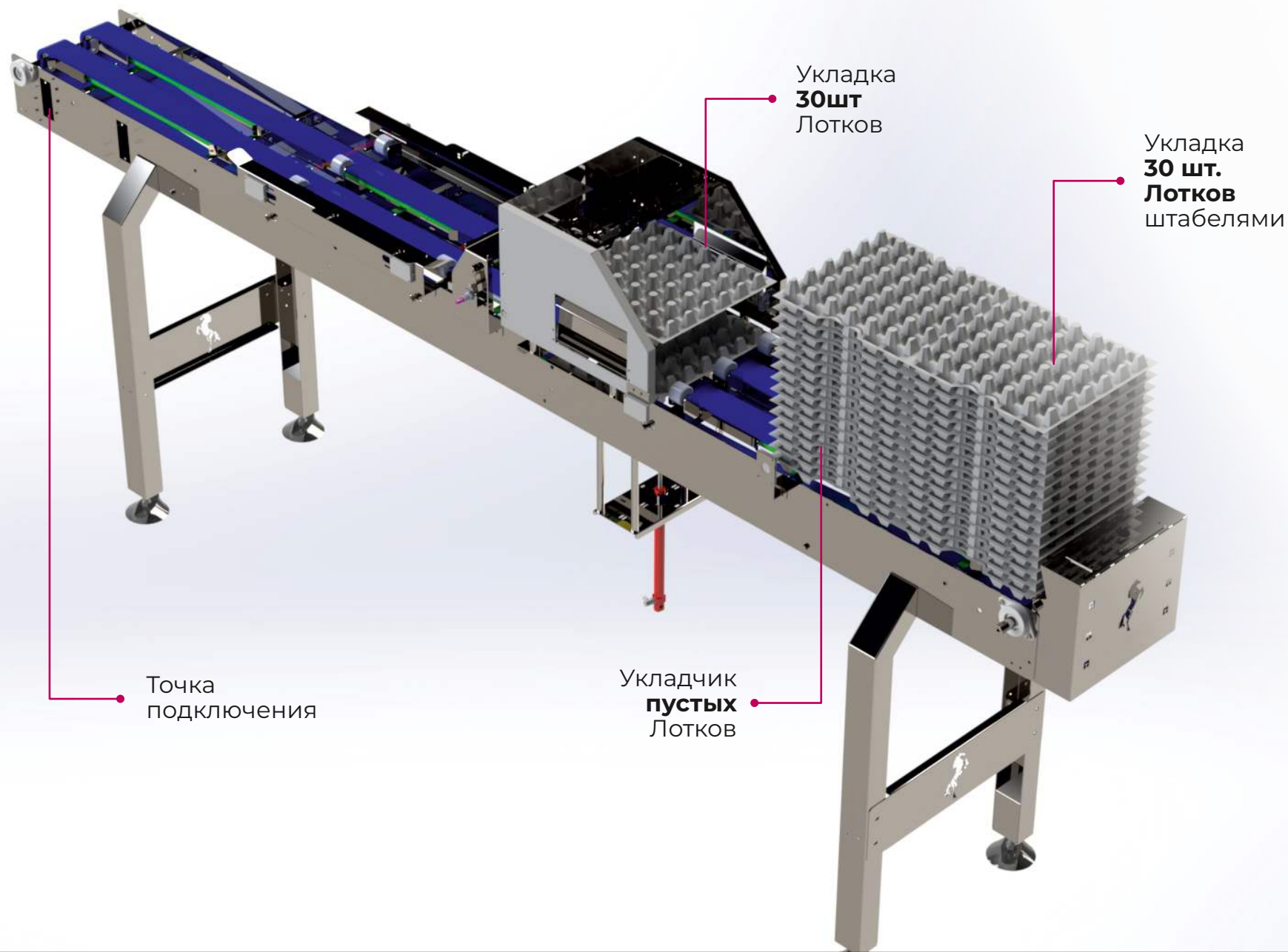

ZRI-30

Техническое решение Размеры

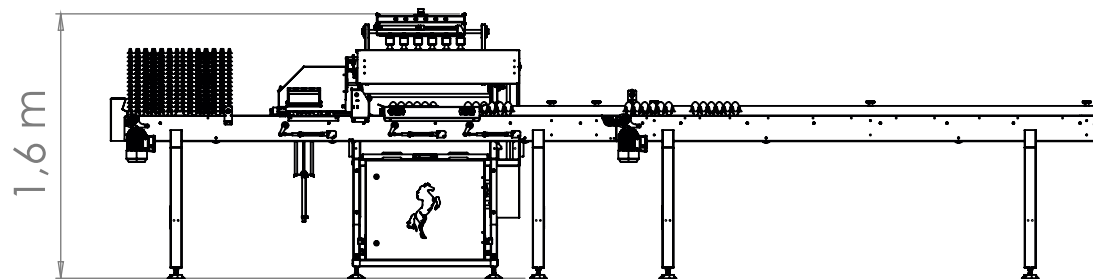
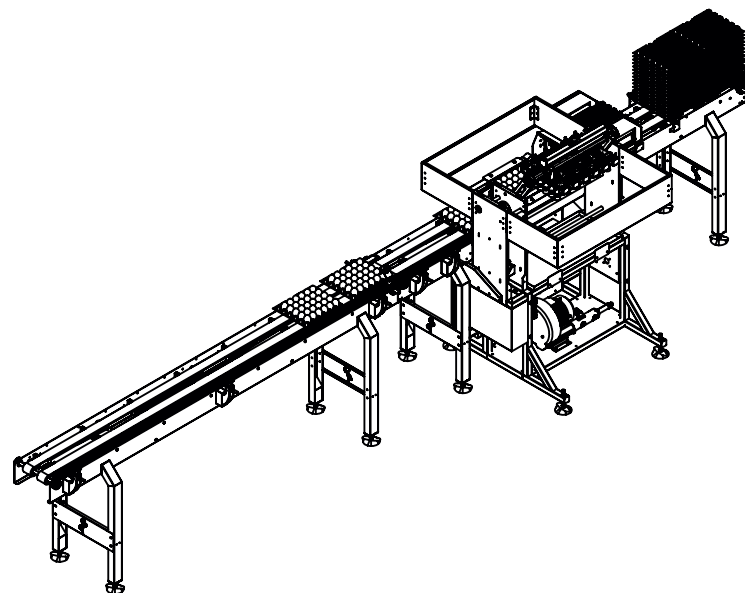
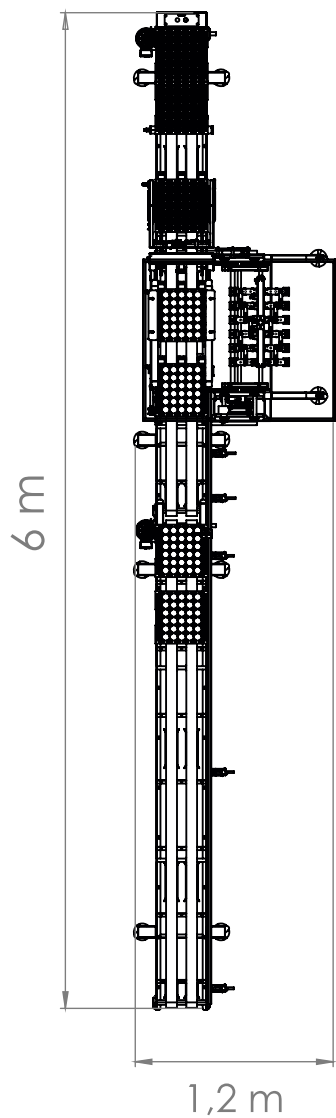

Легкая и быстрая
доставка



Прочная и защищенная
упаковка



Простая и легкая
установка

СИСТЕМЫ ЗАГРУЗЧИКА ЯИЦ



Meyer De Vries Group of Companies

since 1995

ЗАГРУЗЧИКИ СЕРИИ ZLD

Это автоматическая машина для передачи яиц, которая выполняет операции по перемещению яиц в автономном режиме. Яичные лотки или стопки размещаются на подающий ленточный конвейер оператором.

Точечная вакуумная транспортировочная головка обеспечивает точный подъем яиц с лотков, перенос и передачу их на стол подачи яиц. Существует также возможность автоматического штабелирования пустых лотков.

- ✓ Автоматическая укладка пустых 30шт лотков для яиц.
- ✓ Подходит как для бумажных, так и для пластиковых лотков. **(Требуется настройка)**
- ✓ На этапе укладки пустых лотков, прилипшие друг к другу лотки, автоматически обнаруживаются, и эти не складываются в аппарат.
- ✓ Здесь используется односторонние вакуумные присоски на 30 и двусторонние присоски на 60 мест.

Имеется система обратного разбрызгивания, которая аккуратно оставляет яйца на конвейере и поддерживает чистоту вакуумных головок.

ПОГРУЗЧИКИ СЕРИИ **ZLD-30**

вакуумные
присоски на
30 яицмест

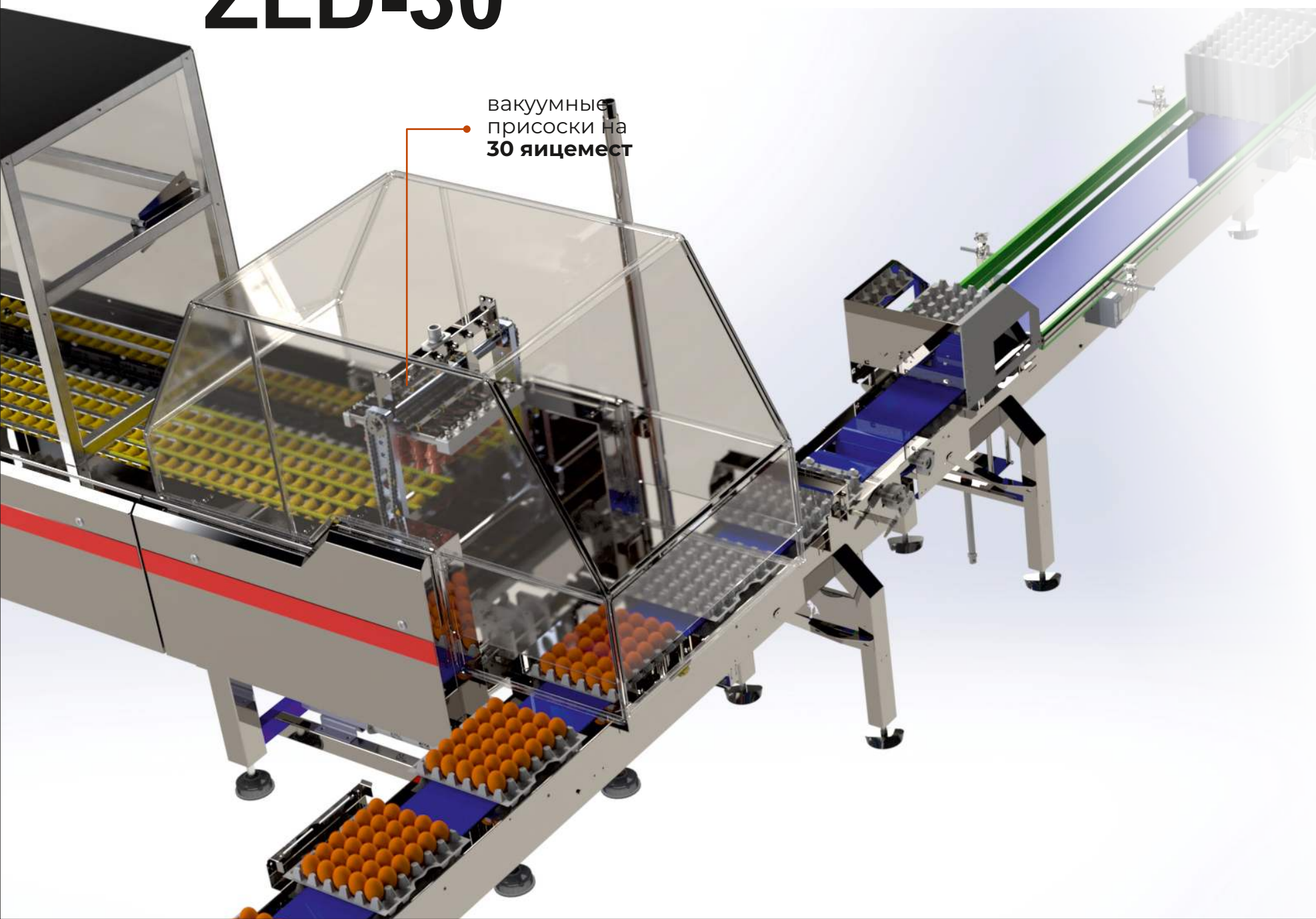

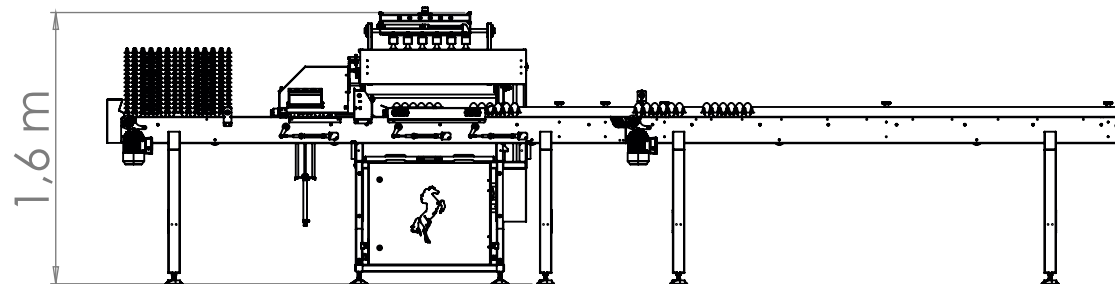
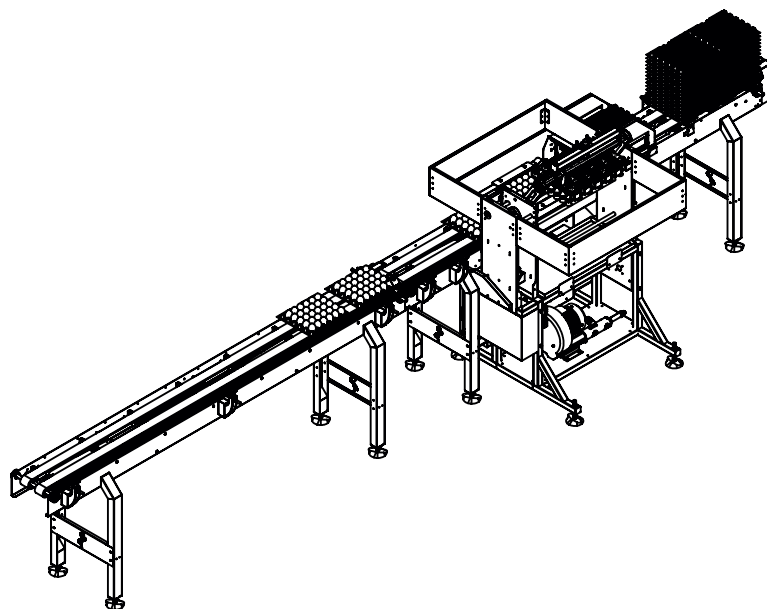
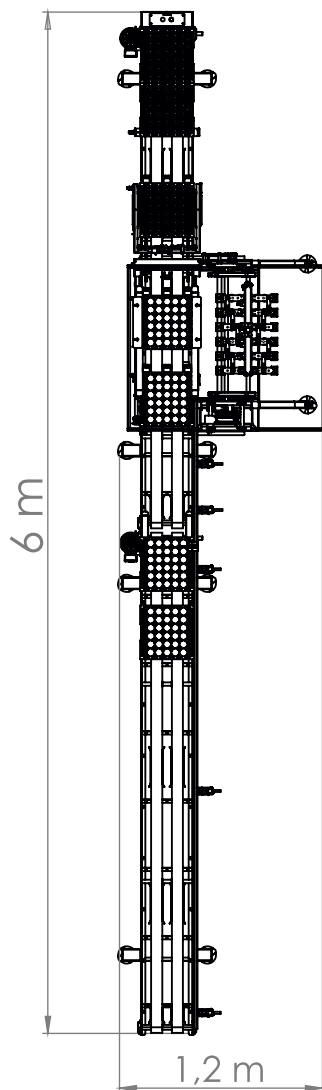

ZLD-30

Техническое решение Размеры



 **Легкая и быстрая**
доставка

 **Прочная и защищенная**
упаковка

 **Простая и легкая**
установка

ZLD-60

Техническое решение Размеры

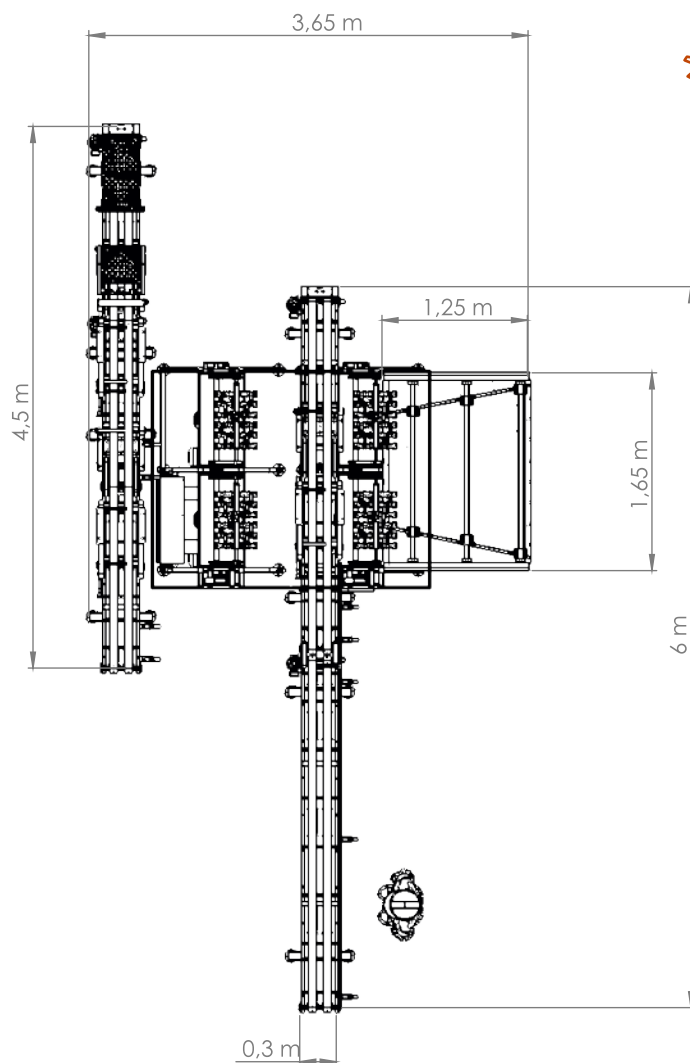

Легкая и быстрая доставка



Прочная и защищенная упаковка



Простая и легкая установка

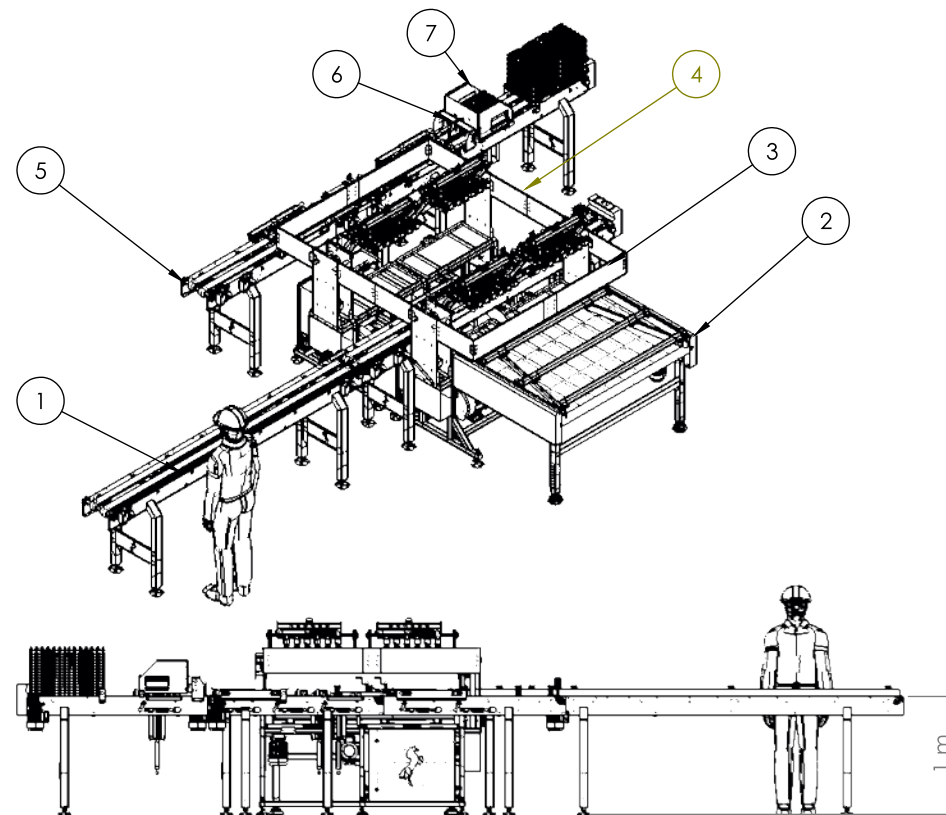



Mehmet Akif Ersoy Mah. 2. Öteyaka Küme Evleri
No: 66/A Kemalpaşa, İzmir / TURKEY



+90 232 876 10 01



www.zorel.com.tr



info@zorel.com.tr